

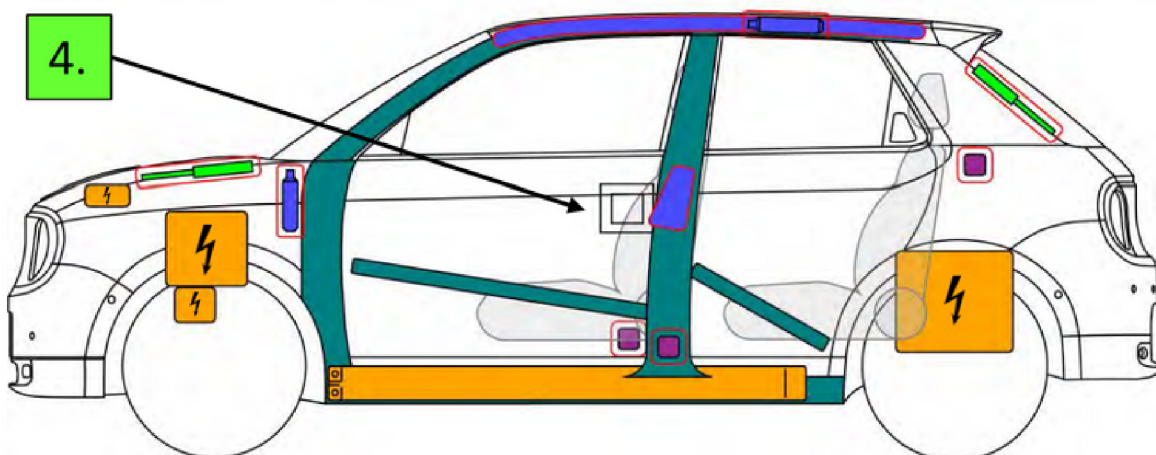

Honda e EV 2020–

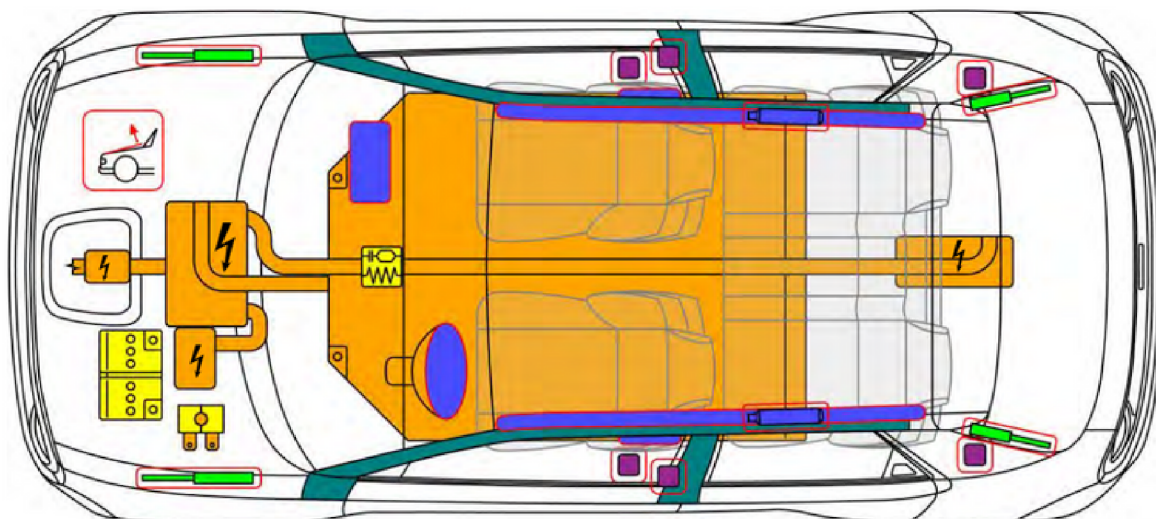

EV = elektromos jármű | HEV = hibrid jármű | PHEV = konnektorral tölthető hibrid jármű



	légszák		karosszéria megerősítés		vezérlő		nagyfesz. akku
	gáz-generátor		átfordulás elleni védelem		12 V akku		nagyfesz. vezeték v. komponens
	övvesztő		gázrugó		biztonsági szelep		vészhelyzeti szétkapcsolási pont
	nagyfesz. komponens				biztosíték-doboz		



EV = elektromos jármű | HEV = hibrid jármű | PHEV = konnektorról tölthető hibrid jármű

Általános tudnivalók

- A légszák és/vagy az övfeszítő kioldásával járó baleset esetén a nagyfesz. elektromos rendszer automatikusan kikapcsol. Az indításgátló rendszerek továbbra is aktívak.
- A motor a deaktiváló lépések elvégzése után 5 perccel kapcsol ki teljesen.
- A beavatkozáshoz védőfelszerelés szükséges: 1000 V-ig szigetelő kesztyű, arcvédő.

Gépjármű áramtalanítás és immobilizálás

- Kerekeket kiékelni, rögzítőféket behúzni (1), parkolóállást bekapcsolni ("P" gomb, (2)).
- **Bekapcsolt** jármű esetén a műszerfalon zöld ikon jelzi az aktivitást (3), ebben az esetben ki kell kapcsolni a gépjárművet (POWER feliratú gomb (4)), ezt követően a kulcskártyát legalább 5 méter távolságra kell vinni a gépjárműtől.
- **Kikapcsolt**, vagy **bizonytalan státuszú** gépjármű esetén a teendők:
 - motorháztető felnyitása (vezetőoldali ülés, jobb oldalt, alul (5)),
 - motorháztető zár oldása (motorh. alatti kallanttyú jobbra (6)),
 - biztosítékdoboz fedelének eltávolítása (motortér, jobb oldalt, L alakú rész (7)),
 - biztosíték kihúzása (8).

A biztosíték elhelyezkedésével kapcsolatban lásd a sematikus ábrát az első oldalon.

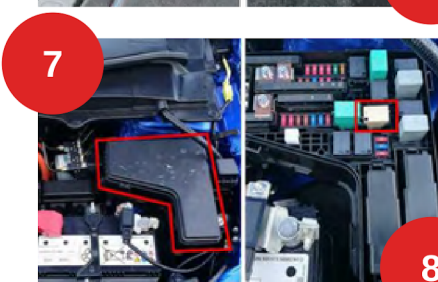
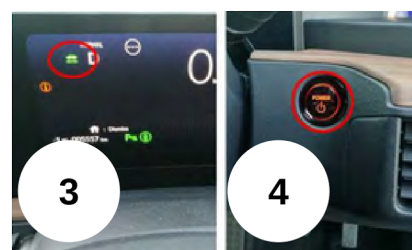



Honda e EV 2020–



EV = elektromos jármű | HEV = hibrid jármű | PHEV = konnektorról tölthető hibrid jármű

Emelés

A gépjármű emelésénél ügyelni kell az akkumulátorcsomagra, amely a gépjármű aljából viszonylag nagy területet foglal el.

Ezen a területen a gépjárművet emelni, megtámasztani tilos, mert az a nagyfeszültségű rendszer sérüléséhez vezethet!

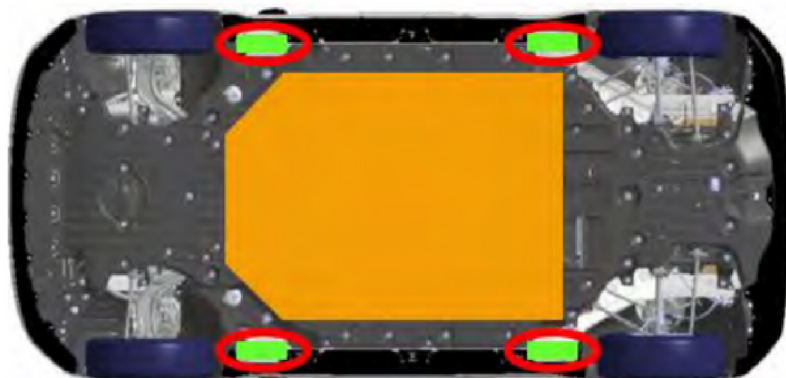

kijelölt emelési / megtámasztási pontok



nagyfeszültségű akkumulátorcsomag