



Volkswagen

VW e-Golf 7 EV 2014–





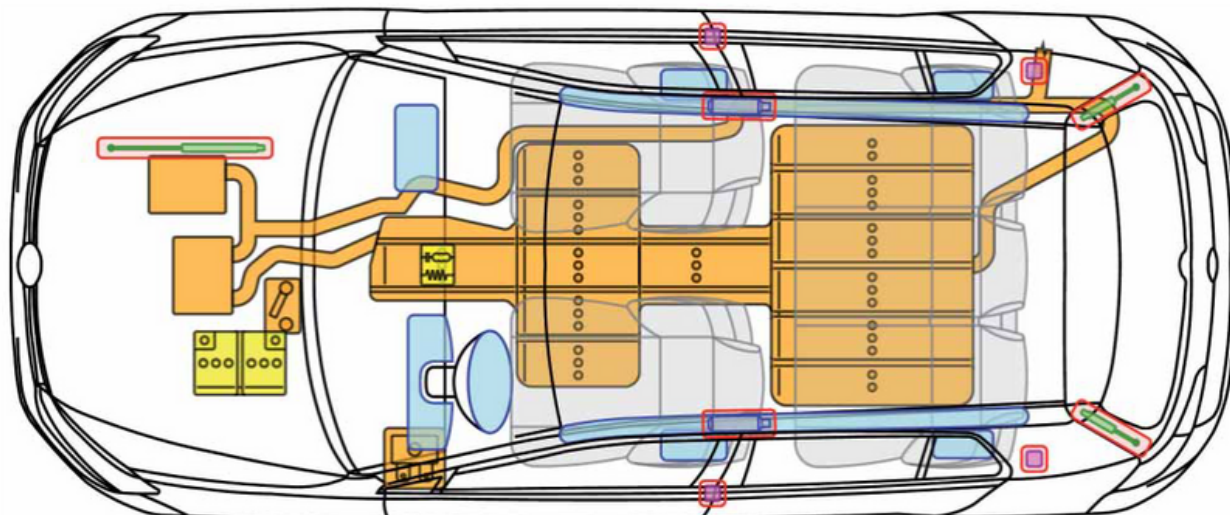





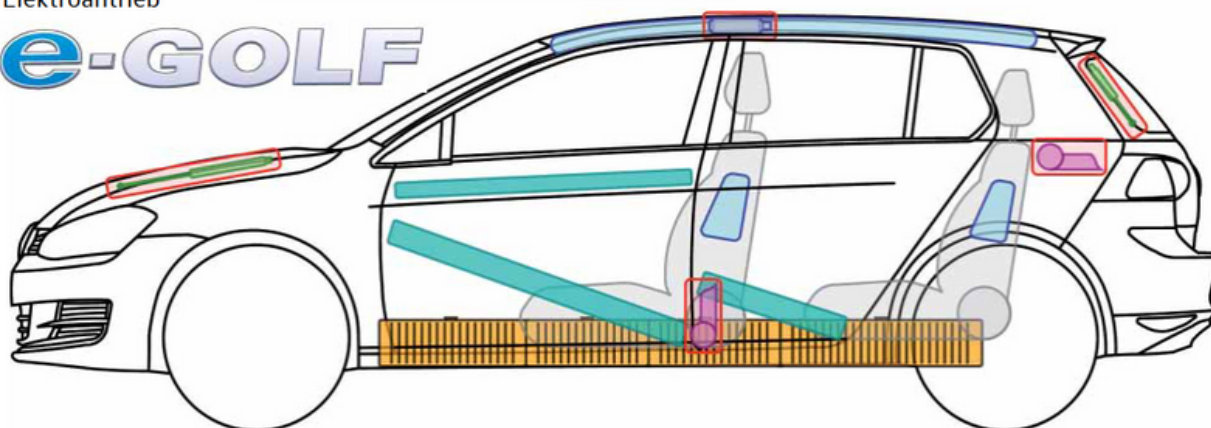



EV = elektromos jármű | HEV = hibrid jármű | PHEV = konnektorral tölthető hibrid jármű



Elektroantrieb

e-GOLF



	légszák		karosszéria megerősítés		vezérlő		nagyfesz. akku
	gáz-fejlesztő		biztosíték-doboz		12V akku		nagyfesz. vezeték v. komponens
	övfejtő		gázrugó				vészhelyzeti szétkapcs. pont



Volkswagen

VW e-Golf 7 EV 2014–



EV = elektromos jármű | HEV = hibrid jármű | PHEV = konnektorral tölthető hibrid jármű

Általános tudnivalók

- A beavatkozáshoz védőfelszerelés szükséges: 1000 V-ig szigetelő kesztyű, arcvédő.
- Az elektromos VW Golfot az ábrán látható elemekről lehet felismerni (lökárítóba integrált, zárójel formájú menetfények, illetve „e-golf” felirat három ponton).

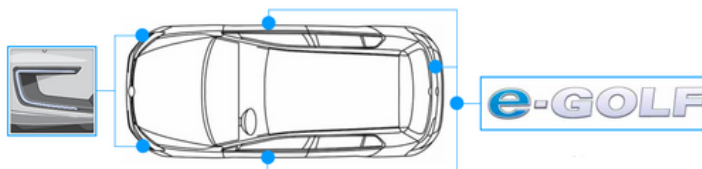

Gépjármű áramtalanítás az utastérből

Az alábbiak abban az esetben végezhetők el, ha a jármű utastere hozzáférhető!

- Kerekeket kiékelni, rögzítőféket behúzni, parkolóállást bekapcsolni („P” jelzés a váltónál).

Áramtalanítás

- Kulcsot a KI állásba fordítani és kihúzni, vagy a „Start Engine Stop” gombot megnyomni (lásd az ábrát). **A gyújtás kikapcsolása után kb. 4-5 másodpercig a légszák még aktív lehet!**
- A kormány bal oldalán található rekeszt eltávolítani, amellyel szabaddá válik a biztosítékdoboz (lásd az előző oldali sematikus ábrát is!).
- A jobb oldali ábrákon sárgával van jelölve egy kihúzható fül, ennek eltávolításával húzható ki a biztosíték. **A nagyfeszültségű rendszer kb. 20 másodperccel később deaktiválódik, ez alatt az idő alatt a passzív biztonsági rendszerek (pl. légszák, övfeszítő) még működőképesek lehetnek!**

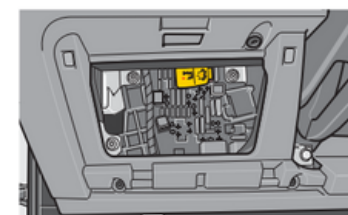



Volkswagen

VW e-Golf 7 EV 2014–



EV = elektromos jármű | HEV = hibrid jármű | PHEV = konnektorról tölthető hibrid jármű

Gépjármű áramtalanítás a motortérből

Az alábbiak abban az esetben végezhetőek el, ha a jármű motortere hozzáférhető!

Áramtalanítás

- A 12 V akkut eltávolítani (lásd jobbra az első képet).
- A vészhelyzeti szétkapcsolási pontot meg kell keresni, hogy a megszakítás elvégezhető legyen a húzófül segítségével.
- A (jobb oldali ábrán sárgával jelzett) húzófülön a szétkapcsolás menete fel van tüntetve.
- A kihúzással a szétkapcsolás megtörtént. **A nagyfeszültségű rendszer kb. 20 másodperccel később deaktiválódik, ez alatt az idő alatt a passzív biztonsági rendszerek (pl. légzsák, övfeszítő) még működőképesek lehetnek!**

